

SE Bruksanvisning för IR-mottagare GL-4M

GB Instructions for Use: IR Receiver GL-4M

NO Brukerveiledning GL-4M

FR Mode d'emploi français du récepteur GL-4M

DE Gebrauchsanweisung IR Empfänger GL-4M



SE SVENSK BRUKSANVISNING GL-4M	4
Beskrivning.....	4
Anslutning	4
Programmering.....	5
Fastsättning av lock	6
Rengöring	6
Tekniska data	6
GB ENGLISH INSTRUCTIONS FOR USE GL-4M	7
Description.....	7
Connections	7
Programming	8
Attaching the Lid	9
Cleaning	9
Technical Specifications	9
NO BRUKERVEILEDNING GL-4M	10
Beskrivelse	10
Tilkopling.....	10
Programmering.....	11
Montering av deksel	12
Rengjøring	12
Tekniske data	12
FR MODE D'EMPLOI FRANÇAIS DU RÉCEPTEUR GL-4M.....	13
Description.....	13
Connexions	13
Programmation	14
Fixation du couvercle	15
Nettoyage	15
Specifications techniques.....	15
DE GEBRAUCHSANWEISUNG IR EMPFÄNGER GL-4M	16
Beschreibung	16
Anschlüsse	16
Programmierung.....	17
Fixierung des Deckels	18
Reinigung.....	18
Technische Daten	18

SE Svensk bruksanvisning GL-4M

Beskrivning

GL-4M är en programmerbar IR-mottagare med 4 reläutgångar med växlande reläkontakter. Mottagaren kan programmeras med alla GewaLink-kanaler och kodad kanal (4096). Mottagarens relä kan programmeras för att kunna arbeta bistabilt eller monostabilt. IR-mottagaren har en inbyggd IR-detektor som kan kopplas bort.

GL-4M finns i följande varianter:

4197	GL-4M	mottagare för inomhusmontering
419702	GL-4MU	mottagare för utomhusmontering
419704	GL-4M OEM	mottagare för inbyggnad

Anslutning

Alla anslutningsplintar är jackbara vilket innebär att de kan tas bort innan ledningar ansluts. Se figur hur ledningar skall anslutas.

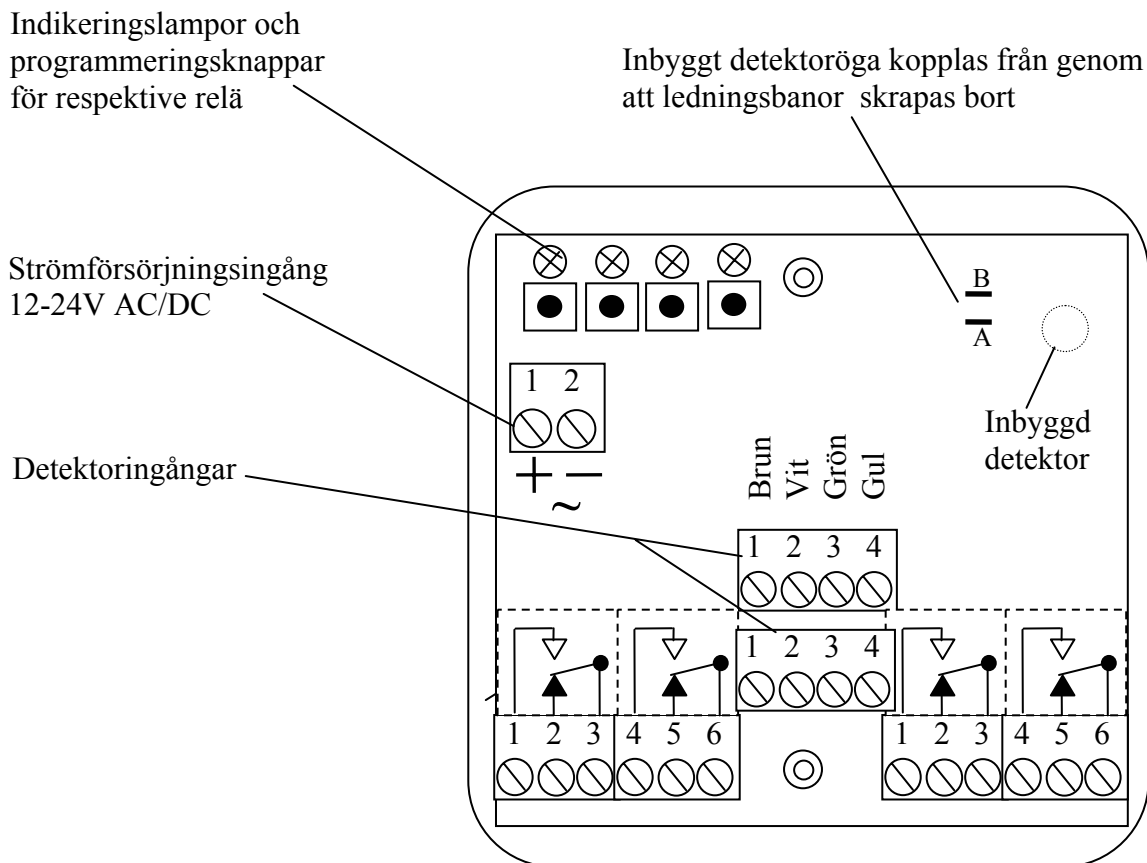

Yttre detektor

Detektorn är själva ögat som tar emot IR-signalen. Maximalt två yttre detektorer kan vara anslutna samtidigt. På mottagarens kretskort sitter en inbyggd detektor som kan kopplas ifrån genom att ledningsbanor på kretskortet skrapas bort, se figur var detta görs.

Vid anslutning av detektor skall ledarnas färger anslutas enligt märkningen i figuren. Var noggrann vid inkoppling så att ledarna kommer rätt.

OBS! Räckvidden minskar om detektorögat täcks eller på annat sätt skymms, t ex av gardiner eller möbler.

Reläanslutning

Mottagaren har 4 reläer med växlande reläkontakter. Se tekniska data för max reläbelastning. Vid anslutning av induktiva laster, t ex motorer och reläer bör dessa avstöras.

Strömförsörjning

Mottagaren matas med 12-24 V AC/DC (- 10% - +20%).

Programmering

För att IR-mottagaren skall kunna fungera måste den programmeras med samma kanaler som IR-sändaren sänder. IR-mottagaren kan programmeras med GewaLink-kanalerna 0-127 (kanal 62 har ingen funktion) eller kodad kanal (4096). Det finns en programmeringsknapp för respektive relä. Vid programmeringen bestäms också om respektive relä skall arbeta med en monostabil eller bistabil funktion.

Monostabil funktion = Reläet aktiveras så länge knappen på IR-sändaren hålls nedtryckt.

Bistabil funktion = Reläet aktiveras när knappen på IR-sändaren trycks ner och släpps, andra gången som knappen på IR-sändaren trycks ner och släpps, återgår reläet till viloläget.

Gör enligt följande för att programmera:

Tryck på den tangent på IR-sändaren vars kanal önskas programmeras in och tryck samtidigt in någon av programmeringsknapparna på IR-mottagaren. Hålls programmeringsknappen intryckt under ca 1 sek fås en monostabil funktion, hålls den intryckt under ca 2 sek fås en bistabil funktion.

Mottagaren bekräftar inprogrammeringen genom att relä och indikeringslampa

drar resp. blinkar. Är man inte nöjd med vald kanal eller funktion gör man bara om proceduren.

Varning! Vid programmering aktiveras det aktuella reläet. Detta kan innebära att någonting kan startas igång ofrivilligt.

Fastsättning av lock

På modell GL-4M finns det möjlighet att skruva fast locket med medföljande skruvar.

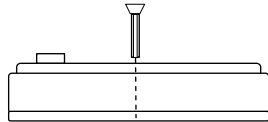

Rengöring

Mottagarens ytterhölje rengörs med en hårt urvriden trasa som doppats i vatten med lite diskmedel i.

Tekniska data

Drivspänning:	12-24 V AC/DC (- 10% +20%)
Max strömförbrukning i vila:	17 mA (3 detektorer, reläer inaktiva)
Max strömförbrukning:	33 mA (3 detektorer, alla reläer aktiva)
Max reläbelastning :	3A, 24 V AC/DC resistiv last
Max antal detektorer:	3 inkl inbyggd detektor
Programmeringskanaler:	GewaLink-kanalerna 0-127 (kanal 62 har ingen funktion), 4096 kod och Infracode.
Omgivningstemperatur:	-20° - +35°C, (-4° - +95°F)
Användningsmiljö:	Inomhus; GL-4M, GL-4M OEM (IP-21)
”	Utomhus; GL-4MU (IP-55)
Fysiska mått	GL-4M: 96 x 96 x 36 mm
”	GL-4M OEM: 80 x 80 x 25 mm
”	GL-4MU 100 x 115 x 57 mm

GB English Instructions for Use GL-4M

Description

GL-4M is a programmable IR receiver with four relay outputs with alternating relay contacts. The receiver can be programmed with all GewaLink channels and one coded channel (4096). The receiver's relay can be programmed to function in a bistable or a monostable manner. The IR receiver has an internal IR detector that can be disconnected.

The following versions of the GL-4M are available:

4197	GL-4M	receiver for indoor use
419702	GL-4MU	receiver for outdoor use
419704	GL-4M OEM	receiver for mounting into equipment

Connections

All connections are attach by jacks, so that the connectors can be removed before connecting wires. The figure shows how wires are to be connected.

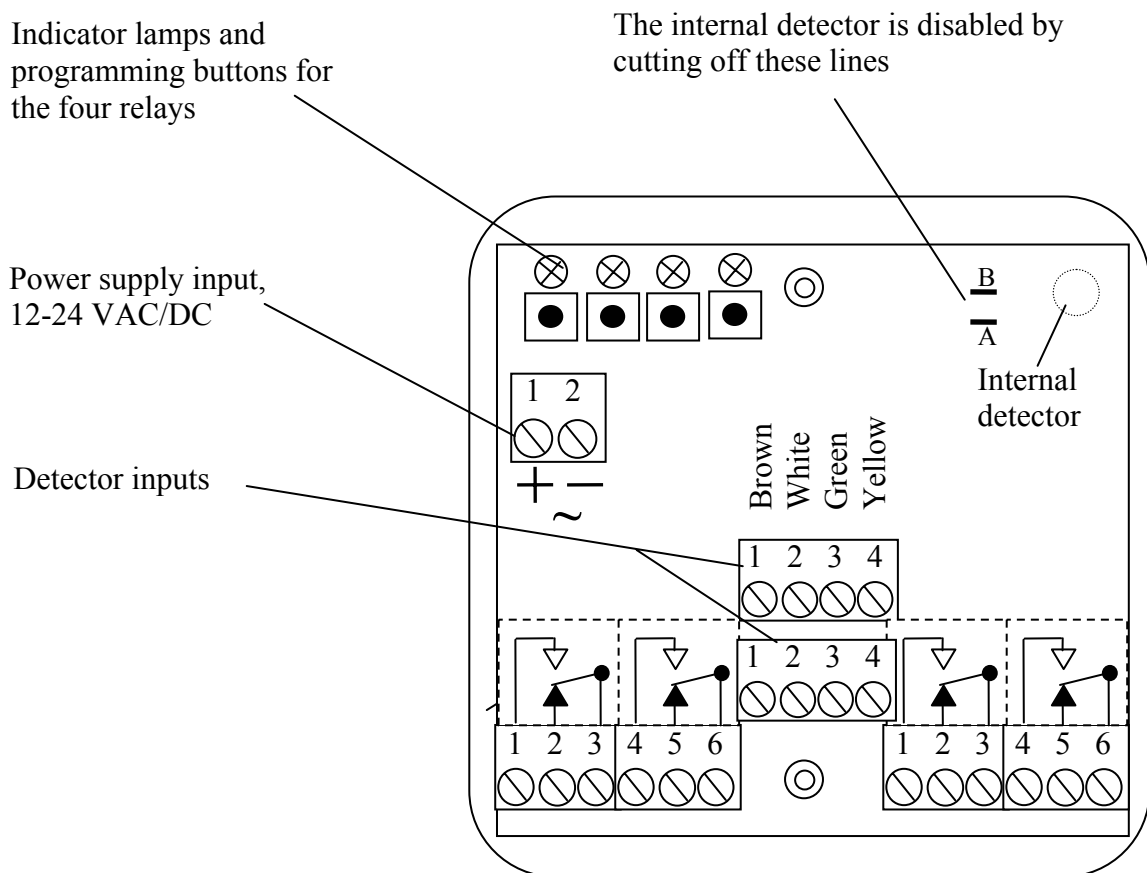

External Detector

The detector is the actual eye that receives the IR signal. A maximum of two external detectors can be connected at the same time. There is an internal detector on the circuit board of the receiver. This detector can be disconnected by cutting off the lines on the circuit board. This is shown in the figure.

The colours of the wires are to be connected as shown in the figure when connecting a detector. Make sure that the wires are correctly connected when connecting a detector.

Note: the range will be reduced if the detector eye is covered or hidden in some way, for example by curtains or by furniture.

Relay Connection

The receiver has four relays with alternating relay contacts. The maximum relay loading is specified in the Technical Specifications. Inductive loads, such as motors and relays, should be connected through a disturbance filter.

Power Supply

The receiver is powered with 12 - 24 VAC/DC (-10% - +20%).

Programming

The IR receiver can be programmed with GewaLink channels 0-127 (channel 62 has no function) or one coded channel (4096). There is one programming button for each relay. The selection is also made during programming whether a particular relay is to function in a monostable or a bistable manner.

Monostable functioning = The relay is activated as long as the key on the IR transmitter is held down.

Bistable functioning = The relay is activated when the key on the IR transmitter is held down and releases. The second time the key is held down and released, the relay will be deactivated.

Program the receiver as follows:

Press the selected button on the IR transmitter and press at the same time one of the programming buttons on the IR receiver. If the programming button is held down for approximately 1 second, the unit is programmed with a monostable function. If it is held down for approximately 2 seconds, the unit is programmed with a bistable function.

The receiver confirms the programming by activating the relay and causing the

indicator lamp to flash. Simply repeat the procedure if the selected channel or function is not satisfactory.

Warning! The relevant relay is activated during the programming. This may cause an inadvertent activation of some equipment.

Attaching the Lid

It is possible to fix the lid of the GL-4M model, with the included screws.

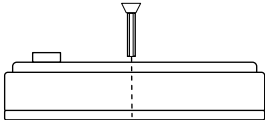

Cleaning

Dip a rag into water with a little washing-up liquid in it and wring it out well. This can then be used to clean the outer casing of the receiver.

Technical Specifications

Supply voltage:	12-24 VAC/DC (-10% - +20%)
Maximum current drawn when idle:	17 mA (3 detectors, relays inactive)
Maximum current drawn:	33 mA (3 detectors, all relays active)
Maximum relay load:	3A, 24 VAC/DC resistive load
Maximum number of detectors:	3, including internal detector
Programming channels:	GewaLink channels 0-127 (channel 62 is without function), one coded channel (4096) and Infracode.
Ambient temperature:	-20° - +35°C, (-4° - +95°F)
Surroundings:	Indoors: GL-4M, GL-4M OEM (IP-21) ” Outdoors: GL-4MU (IP-55)
Dimensions:	GL-4M: 96 x 96 x 36 mm ” GL-4M OEM 80 x 80 x 25 mm ” GL-4MU 100 x 115 x 57 mm

NO Brukerveiledning GL-4M

Beskrivelse

GL-4M er en programmerbar IR-mottager med fire vekslende relékontakter. Mottageren kan programmeres med alle GewaLink-kanaler og kodet kanal (4096). Mottagerens reléer kan programmeres for å kunne arbeide bistabilt eller monostabilt. IR-mottageren har en innebygd IR-detektor som kan kobles bort.

GL-4M finnes i følgende varianter:

4197	GL-4M	mottager for montering innendørs
419702	GL-4MU	mottager for montering utendørs
419704	GL-4M OEM	mottager for montering i apparater eller for innebygging

Tilkopling

Alle tilkoplingspunkter er avtakbare. Dette gjør at en kan kople til ledningene før mottageren kobles til.

Se figur hvordan ledningene skal kobles.

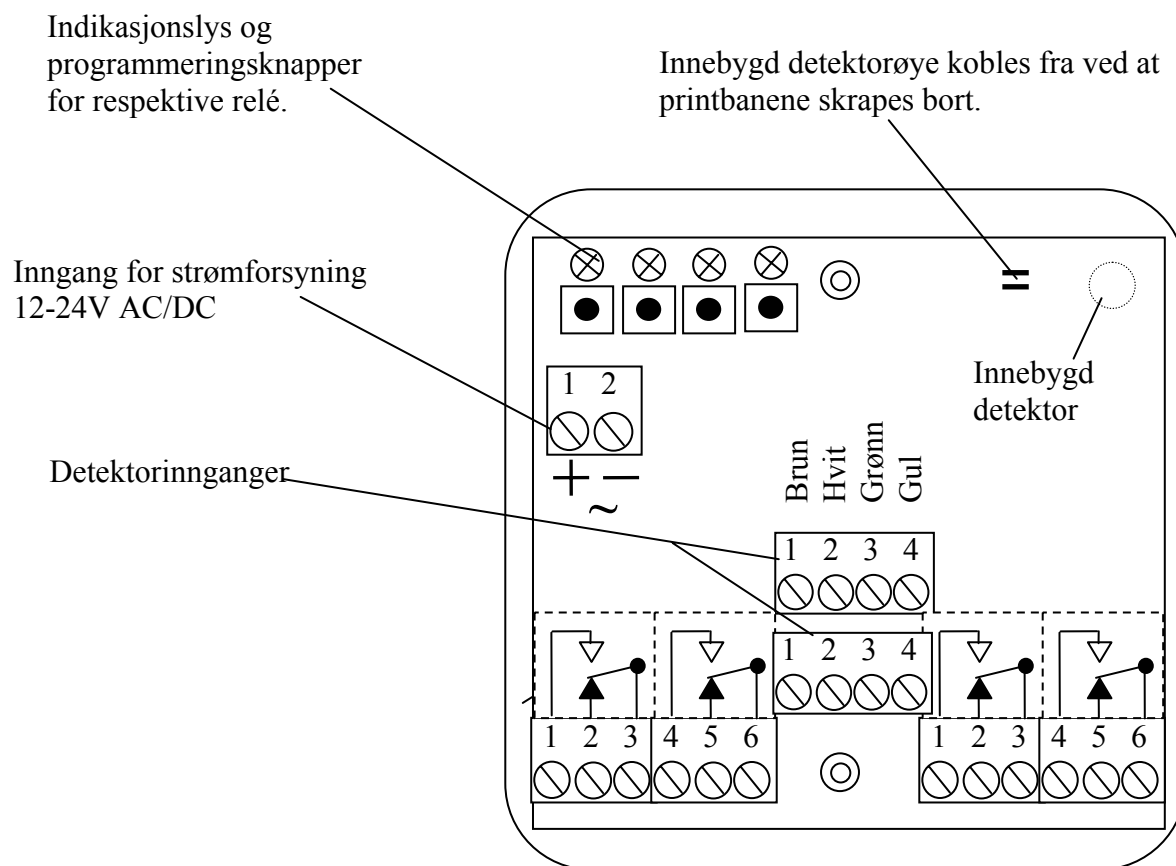

Eksterne detektorer

Detektoren er selve øyet som tar imot IR-signalene. Maksimalt to eksterne detektorer kan benyttes samtidig. På mottagerens kretskort sitter det en innebygd detektor som kan koples ifra ved at printbanene på kretskortet skrapes bort, se figuren hvor dette gjøres.

Ved tilkopling av detektor skal disse følge fargekodingen som vist på figuren. Vær nøyaktig ved tilkoplingen slik at lederne blir korrekt montert. Eventuelle feil ved tilkoplingen kan forårsake skader på elektronikken.

OBS! Rekkevidden avtar hvis detektorøyet tildekkes av en eller annen grunn, som for eksempel av gardiner eller møbler.

Relétilkopling

Mottageren har 4 reléer med vekslende relékontakter. Se tekniske data for maksimum belastning av reléene. Ved tilkopling av induktive laster, for eksempel motorer og reléer, bør disse skjermes.

Strømforsyning

Mottageren mates med 12-24 V AC/DC (- 10% - +20%).

Programmering

For at IR-mottageren skal kunne fungere må den programmeres med samme kanal som IR-senderen sender ut. IR-mottageren kan programmeres med GewaLink-kanalene 0-127 (kanal 62 har ingen funksjon) og kodet kanal (4096). Det finnes en programmeringsknapp for respektive relé. Ved programmeringen velger en også om respektive relé skal arbeide med en monostabil eller bistabil funksjon.

Monostabil funksjon = Reléet aktiveres så lenge tasten på IR-senderen holdes nedtrykt.

Bistabil funksjon = Reléet aktiveres når tasten på IR-senderen trykkes ned og slippes igjen. Reléet holdes i aktiv stilling helt til det får et signal fra IR-senderen igjen i form av et tastetrykk, deretter går det tilbake til hvilestilling.

Gjør som følger for å programmere:

Trykk på den tasten på IR-senderen som skal programmeres inn og trykk samtidig inn den aktuelle programmeringsknappen på IR-mottageren. Holdes programmeringsknappen inne i ca 1 sekund får man monostabil funksjon, holdes den inne i ca 2 sekunder får man bistabil funksjon. Mottageren bekrefter

programmeringen ved at reléet drar og indikasjonslyset blinker. Er en ikke fornøyd med valget av kanal eller funksjon, repeterer en prosedyren.

Advarsel! Ved programmering aktiveres det aktuelle reléet. Dette kan føre til at en enhet aktiveres ufrivillig.

Montering av deksel

På modell GL-4M er det mulig å skru fast lokket i Gewaboks eller en kan bruke hurtigkoplingene som tidligere. Skruene følger med som standard.

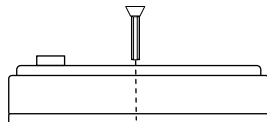

Rengjøring

Mottagerens holdes ren ved å tørke av den med en **godt oppvridd klut** med mildt såpevann. Etter rengjøringen tørkes den av med en tørr klut.

Tekniske data

Driftsspenning:	12-24 V AC/DC (- 10% +20%)
Max strømforbruk i hvile:	17 mA (3 detektorer, reléer inaktive)
Max strømforbruk:	33 mA (3 detektorer, alle reléer aktive)
Max relébelastning:	3A, 24 V AC/DC resistiv last
Max antall detektorer:	3 inkl innebygd detektor
Programmeringskanaler:	GewaLink-kanalene 0-127 (kanal 62 har ingen funksjon), 4096 kode og Infracode.
Omgivelsetemperatur:	-20° - +35°C, (-4° - +95°F)
Bruksmiljø:	Innendørs; GL-4M, GL-4M OEM (IP-21)
”	Utendørs; GL-4MU (IP-55)
Fysiske mål	GL-4M: 96 x 96 x 36 mm
”	GL-4M OEM: 80 x 80 x 25 mm
”	GL-4MU 88 x 95 x 57 mm

FR Mode d'emploi français du récepteur GL-4M

Description

GL-4M est un récepteur infra-rouge équipé de 4 relais à contacts alternés. Le récepteur peut être programmé avec tous les signaux GewaLink 0-127 (sauf le 62 qui est réservé) ainsi qu'un code secret (4096) , chaque relais peut être programmé aussi bien en mode monostable qu'en mode bistable. Le récepteur contient un détecteur IR intégré qui peut être déconnecté.

Les versions suivantes du récepteur GL-4M sont disponibles:

4197	GL-4M	récepteur pour montage en environnement intérieur
419702	GL-4MU	récepteur pour montage en environnement extérieur
419704	GL-4M OEM	récepteur pour montage dans d'autres appareils

Connexions

Toutes les connexions sont effectuées sur des fiches mobiles ce qui permet d'effectuer le câblage sans être relié au circuit du récepteur.

Le plan d'implantation indique comment le câblage doit être effectué:

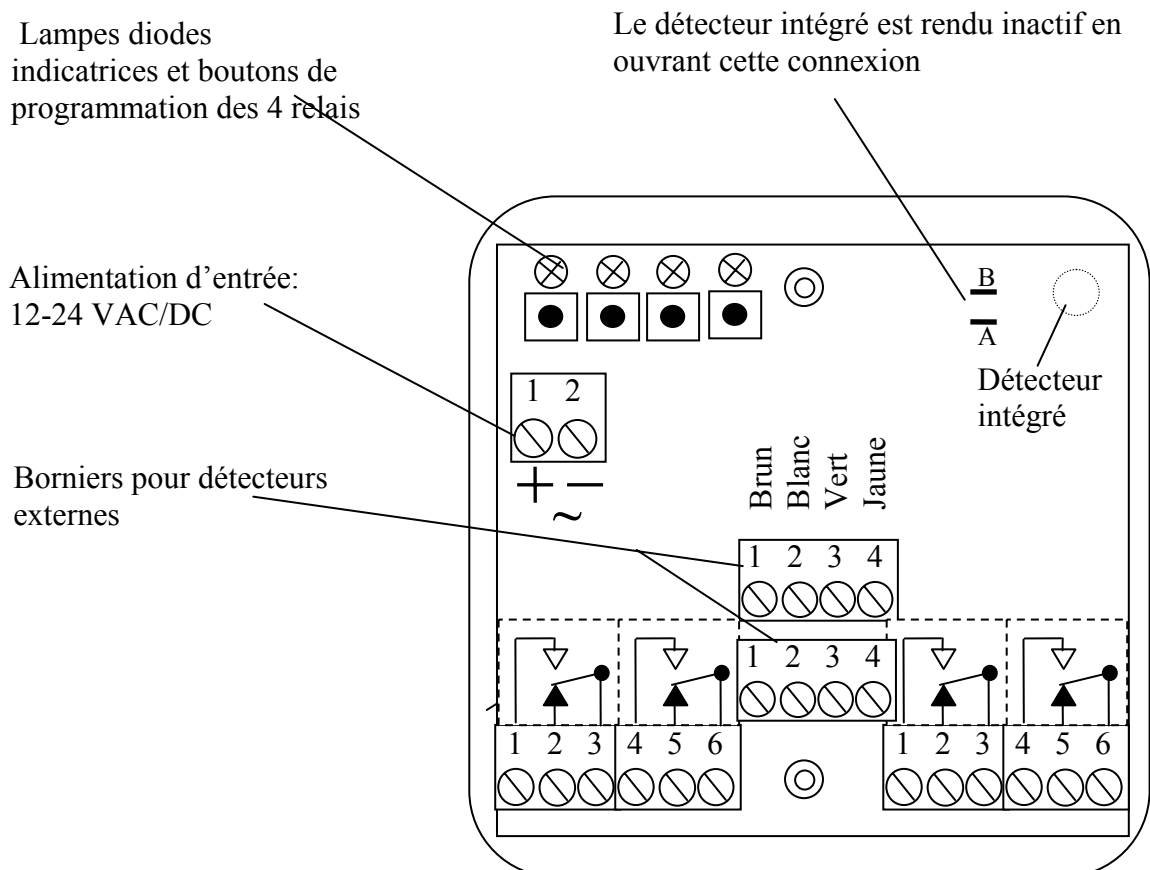

Détecteur externe

Le détecteur est l'oeil qui reçoit le signal infra-rouge. Deux détecteurs externes peuvent être connectés en parallèle, un sur chaque bornier à disposition. Un détecteur est intégré dans le récepteur. Ce détecteur peut être déconnecté en interrompant le circuit comme indiqué sur le plan d'implantation.

Les fils sont repérés par des couleurs. Connectez ceux-ci comme expliqué sur le plan d'implantation.

Attention lors de la connexion des fils! Un mauvais câblage pourrait détériorer votre équipement.

NOTA : La distance d'émission est fortement réduite si le détecteur est recouvert par des rideaux ou caché par un meuble par exemple.

Câblage des relais

Le récepteur est équipé de 4 relais à contacts alternés. La charge maximale admissible est indiquée dans les spécifications techniques. Lors de la connexion d'une charge inductive (moteur, relais), un filtre antiparasite devrait être ajouté.

Alimentation

Le récepteur doit être alimenté avec 12 - 24 VAC/DC (-10% - +20%).

Programmation

Le récepteur peut être programmé avec tous les signaux GewaLink 0-127 (sauf le 62 qui est réservé) ou avec un code secret (4096). Un bouton de programmation est assigné à chaque relais. Le choix du mode de fonctionnement de chaque relais, monostable ou bistable s'effectue lors de la programmation .

Monostable = Le relais est activé aussi longtemps que le code programmé est envoyé par l'émetteur (mode impulsion).

Bistable = Le relais est activé par une première émission du code programmé. L'émission suivante de ce même code fera relâcher le relais (mode pas à pas).

Programmer le récepteur comme décrit ci-dessous:

Appuyez sur le canal de votre émetteur que vous désirez programmer tout en gardant le doigt appuyé sur un des boutons de programmation du récepteur. Si le bouton de programmation est pressé pendant environ 1 seconde, le relais fonctionne en mode monostable, si le bouton de programmation est pressé pendant environ 2 secondes, le relais fonctionne en mode bistable . Le récepteur

confirme la programmation en activant le relais, la diode rouge correspondante s'allume.

Cette procédure peut être recommencée à tout moment si vous désirez changer de canal.

Attention! Les relais sont activés lors de la programmation. Ceci peut entraîner la mise en marche des appareils connectés au récepteur.

Fixation du couvercle

Il est possible de fixer le couvercle du modèle GL-4M avec les vis livrées avec le récepteur.

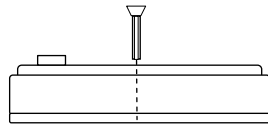

Nettoyage

Tremper un chiffon dans de l'eau mélangée un produit de nettoyage savonneux et bien l'essorer. Il peut alors être utilisé pour nettoyer la partie externe du récepteur.

Specifications techniques

Alimentation:	12-24 VAC/DC (-10% - +20%)
Courant maximum au repos:	17 mA (3 détecteurs, relais inactifs)
Courant maximum en travail:	33 mA (3 détecteurs, tous les relais actifs)
Charge maximale totale:	3A, 24 VAC/DC charge résistive
Nombre maximal de détecteurs:	3, détecteur intégré inclus
Canaux programmables:	Canaux GewaLink 0-127 (sauf canal réservé) et un canal secrêt (4096)
Temperature d'utilisation:	-20° - +35°C, (-4° - +95°F)
Environnement:	Intérieur: GL-4M, GL-4M OEM (IP-21) " Extérieur: GL-4MU (IP-55)
Dimensions:	GL-4M: 96 x 96 x 36 mm " GL-4M OEM 80 x 80 x 25 mm " GL-4MU 100 x 115 x 57 mm

DE Gebrauchsanweisung IR Empfänger GL-4M

Beschreibung

Der GL-4M ist ein IR-Empfänger, der mit vier Umschalter Relais ausgestattet ist. Der Empfänger kann mit allen GEWALink 0-127 Signalen und dem kodierten Signal 4096 programmiert werden (ausser Signal 62, welches reserviert ist). Jedes Relais kann sowohl monostabil wie auch bistabil programmiert werden. Der Empfänger hat einen integrierten ausschaltbaren IR-Anzeiger.

Folgende Versionen des GL-4M Empfängers sind erhältlich:

41947	GL-4M	Empfänger für Innenmontage
419702	GL-4MU	Empfänger für Aussenmontage
419704	GL-4M OEM	Empfänger für Montage in anderen Geräten

Anschlüsse

Alle Anschlüsse sind mit Steckern ausgerüstet. Dies ermöglicht, eine Verkabelung vorzunehmen, ohne am Netz angeschlossen zu sein. Das Bild zeigt, wie verkabelt wird:

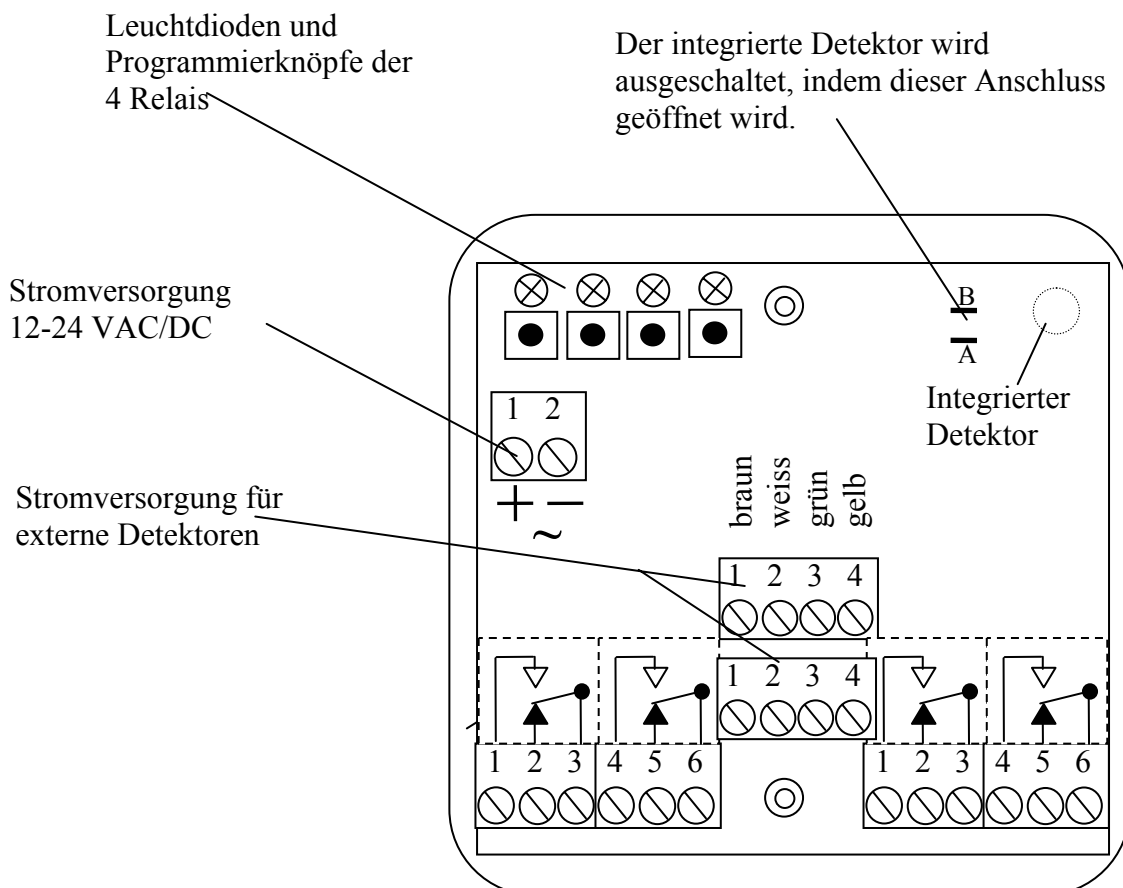

Externer Detektor

Der Detektor ist das Auge, welches das IR-Signal empfängt. Es können zwei Detektoren gleichzeitig eingeschaltet werden, je an den beiden vorhandenen Stromversorgungen. Ein Detektor ist im Empfänger integriert. Dieser Detektor kann ausgeschaltet werden, indem die Stromversorgung unterbrochen wird, siehe Abbild.

Die Kabel sind anhand der Farben erkennbar. Schliessen Sie diese nun wie auf dem Bild dargestellt an.

Vorsicht beim Anschluss der Kabel ! Falsches Anschliessen kann die Elektronik Ihrer Ausstattung beschädigen.

Hinweis : Die Reichweite vermindert sich, wenn das Detektorauge verdeckt oder anderswie beeinträchtigt wird, z.B. durch Vorhänge oder Möbel.

Relaisanschluss

Der Empfänger ist mit 4 wechselnden Relaiskontakten ausgestattet. Die Angaben betreffend die maximale Relaisbelastung sind in den technischen Daten aufgeführt. Wenn induktive Lasten angeschlossen werden (Motore, Relais,...) sollte ein Entstörungsfilter angewandt werden.

Stromversorgung

Der Empfänger muss mit 12 - 24 VAC/DC (-10% - +20%) versorgt werden.

Programmierung

Der Empfänger kann mit allen GEWA Signalen 0-127 (ausser dem Signal 62, welches reserviert ist), sowie mit einem codierten Signal, 4096, programmiert werden. Jedem Relais ist ein Programmierknopf zugeordnet. Bei der Programmierung entscheiden Sie über das Funktionsmodus bistabil oder monostabil.

Monostabil = Das Relais ist so lange aktiviert wie der programmierte Code vom Sender gesendet wird (Implusions-Modus)

Bistabil = Das Relais wird durch eine erste Sendung des programmierten Codes aktiviert. Die folgende Sendung des selben Codes deaktiviert das Relais (Schritt-für-Schritt-Modus)

Den Empfänger wie folgt programmieren:

Drücken Sie auf den zu programmierenden Kanal des Senders, gleichzeitig halten Sie den Programmierknopf des Empfängers gedrückt. Indem der

Programmierknopf ca. 1 Sekunde lang gedrückt wird, funktioniert das Relais im Modus monostabil, wird der Programmierknopf ca. 2 Sekunden lang gedrückt, funktioniert das Relais im Modus bistabil. Der Empfänger bestätigt die Programmierung, indem er das Relais aktiviert und der entsprechende rote Diode leuchtet auf. Dieser Vorgang kann zu jeder Zeit wiederholt werden, wenn eine Kanaländerung gewünscht wird.

Vorsicht: Das Relais wird bei der Programmierung aktiviert, was eventuell zur Einschaltung am Empfänger angeschlossener Geräte führen kann.

Fixierung des Deckels

Der Deckel des Modells GL-4M kann mit den mitgelieferten Schrauben fixiert werden.

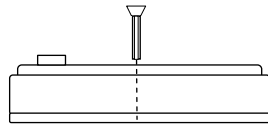

Reinigung

Zur Reinigung der Aussenseiten des Empfängers empfehlen wir, einen in Seifenwasser getauchten und gut ausgewringenen Lappen zu benutzen..

Technische Daten

Stromversorgung:	12-24 VAC/DC (-10% - +20%)
Max. Stromverbrauch, ausgeschaltet:	17 mA (3 Detektoren, inaktive Relais)
Max. Stromverbrauch, eingeschaltet:	33 mA (3 Detektoren, aktive Relais)
Max. Belastung:	3A, 24 VAC/DC, ohmsche Last
Max. Anzahl der Detektoren:	3, integrierter Detektor inbegriffen
Programmierbare Kanäle:	GewaLink Kanäle 0-127 (ausser dem reservierten Kanal) und ein codierter Kanal (4096)
Anwendungstemperatur:	-20° - +35°C, (-4° - +95°F)
Anwendungsbereich:	Im Haus: GL-4M, GL-4M OEM (IP-21)
" "	Draussen: GL-4MU (IP-55)
Dimensionen:	GL-4M: 96 x 96 x 36 mm
" "	GL-4M OEM 80 x 80 x 25 mm
" "	GL-4MU 100 x 115 x 57 mm



Gewa AB

BOX 92, SE-191 22 SOLLENTUNA, SWEDEN
TEL: +46 (0)8-594 694 00 • FAX: +46 (0)8-594 694 19
E-MAIL: info@gewa.se • WEB: www.gewa.se

Art.no: 808413 Doc: GL-4M SE, GB, NO, FR, DE. Ver: F. Dat: 2003-06-16.